



Cert. No. LRQ 0963008

ISO 9001

spirax sarco

TI-P372-23
 CH Issue 7

BVA300系列 气动执行器用于Spirax Sarco球阀

简介

BVA300系列气动旋转型执行器用于驱动斯派莎克球阀，用于各种广泛的工业应用。BVA300系列执行器具有双向行程限制，可以允许 $90^\circ \pm 5^\circ$ 的转动。新的BVL-X连接件带加长阀杆。

气动驱动的球阀范围包括：

执行器用于	三段式球阀：
	M10Vi ISO, M10Si ISO, M10Ti ISO, M10Hi ISO, M10HTi ISO, M10HPi ISO, M10Pi ISO, M10F ISO, M70i ISO, M80i ISO 和 M15 ISO
	二段式球阀：
	M33V ISO, M33S ISO, M33F ISO, M31V ISO 和 M31S ISO
	一段式球阀：
	M21S ISO, M20S, M20H*, M40V ISO, M40S ISO, M40F ISO, M40H ISO* 和 M45 ISO

* BVA300 注：如用于这些阀门，请联系斯派莎克。

BVA300执行器的可供型号：

为了最佳的执行器性能，请使用4-11页的造型表。

双作用：	310D, 315D, 320D, 325D, 330D, 335D, 340D, 345D, 350D, 355D, 360D, 365D.
单作用 (弹簧复位式)：	310S, 315S, 320S, 325S, 330S, 335S, 340S, 345S, 350S, 355S, 360S, 365S.

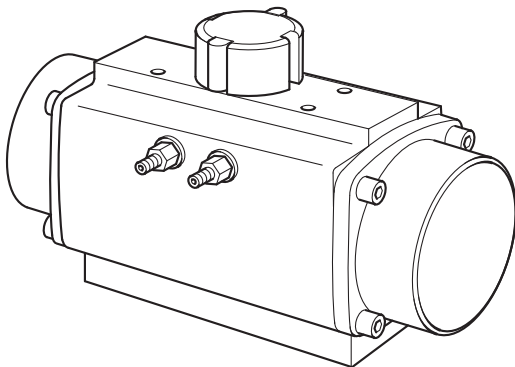

技术数据

最大压力	8 bar g
最小压力	3 bar g
操作压力范围(标准)	3, 4, 5 或 6 bar g
操作温度范围	-30°C - 100°C
注：可提供其它操作温度范围的型号。	
工作介质	压缩空气(干净、干燥) 非腐蚀性气体 轻质油(必须同“O”型圈材质兼容)
旋转 $90^\circ \pm 5^\circ$	“A”孔加压逆时针旋转

附加选项：

限位开关盒：可提供一系列限位开关盒用以指示球阀位置。同时开关点可设定在执行器整个行程中的任一点。标准开关盒的防护等级为IP67。

LSB31	接触开关 (2 x SPDT)
LSB71	接触开关 (2 x SPDT) 隔爆 Exd IIC T6
LSB32	10 - 30 Vdc 3线制接近传感器 (2 x Autonics PS17-5DNU, NPN)
LSB72	10 - 30 Vdc 3线制接近传感器 (2 x Autonics PS17-5DNU, NPN) 隔爆 Exd IIC T6
LSB33	8 Vdc 2线制接近传感器 (2 x P&F NJ2-V3-N; 本安型)
LSB73	8 Vdc 2线制接近传感器 (2 x P&F NJ2-V3-N; 本安型) 隔爆 Exd IIC T6
LSB34	5 - 60 Vdc 2线制接近传感器 (2 x P&F NBB3-V3-Z4)
LSB74	5 - 60 Vdc 2线制接近传感器 (2 x P&F NBB3-V3-Z4) 隔爆 Exd IIC T6

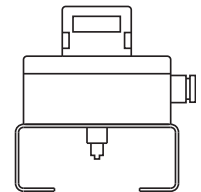

电磁阀：可提供Namur电磁阀用于BVA执行器，封装等级IP65，用以控制进入执行器的压缩空气或非腐蚀性气体。

注：可提供防爆型的电磁阀。

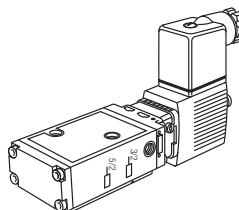

电磁阀	线圈电压
3/2 NAMUR用 于单作用执行器	220VAC
	110VAC
	24VAC/dc
5/2 NAMUR用 于双作用执行器	220VAC
	110VAC
	24VAC/dc

材质

序号	部件	材质
1	阀体	阳极氧化铝
3	小齿轮(第3页的备件图中清楚显示)	镀镍碳钢
4	端盖	环氧树脂铝
20	螺栓	不锈钢
21	指示盖	聚酰胺尼龙
22	彩色标识	聚酰胺尼龙

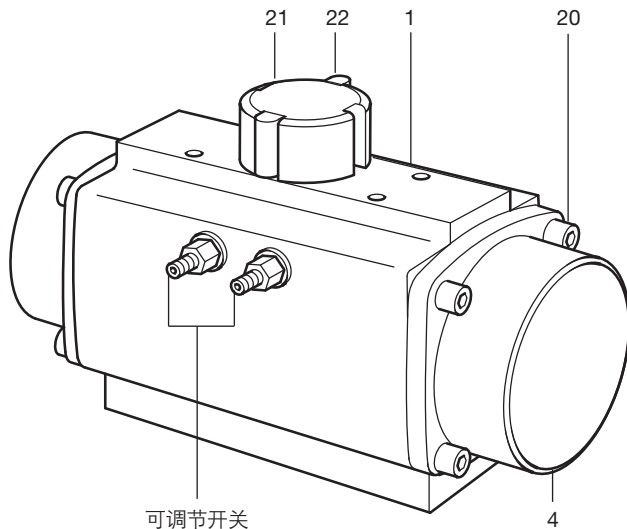

典型安装

- A - BVA300系列执行器
- B - Spirax Sarco球阀
- C - 连接件(BVL_X)
- D - 电磁阀
- E - 限位开关盒

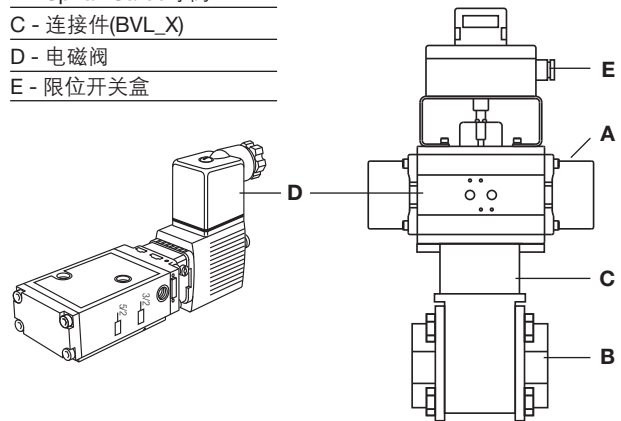

BVL_X连接组件和材质

框架	AISI 304不锈钢
阀杆适配器	AISI 304不锈钢
框架执行器的安装螺丝	Gr.5不锈钢
垫圈	不锈钢
框架阀门的安装螺丝	Gr.5不锈钢
阀杆螺母	不锈钢

注：用于M20的BVL_X的材质为镀锌碳钢。

尺寸/重量 (近似) mm/kg

型号	A1	A	B	C	D	E	重量	
							单作用	双作用
BVA310	163	145	96	76	48	34	1.6	1.4
BVA315	195	158	115	91	56	45	2.3	2.1
BVA320	217	177	137	111	66	55	3.7	3.0
BVA325	258	196	147	122	71	60	4.8	3.8
BVA330	299	225	165	136	78	70	7.3	5.6
BVA335	349	273	182	153	86	80	10.8	8.5
BVA340	397	304	199	173	96	85	15.4	11.2
BVA345	473	372	221	192	106	98	22.2	16.9
BVA350	560	439	249	213	116	114	34.3	25.8
BVA355	601	461	280	243	131	130	46.0	32.5
BVA360	738	518	383	356	178	177	99.9	69.6
BVA365	940	630	434	415	213	201	183.0	129.4

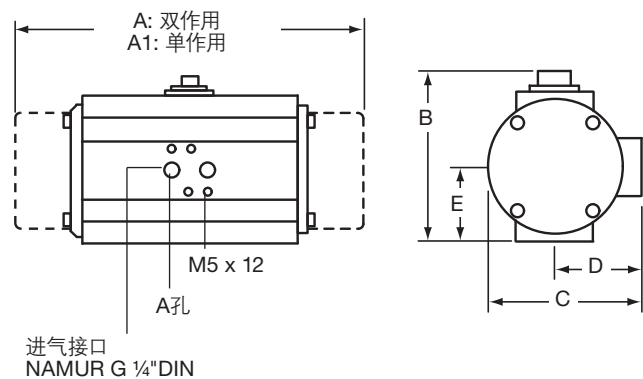

如何订购

注: 订购前必须参考选型表(第139-146页)。

订购示例:

1个Spirax Sarco BVA320S/8执行器

1个MV13 24 Vac电磁阀

1套BVL337X连接件

1个LSB72限位开关盒

注: 气动球阀出厂时已按照应用情况组装完毕。

备件

可供备件的详细信息如下所示, 其它部件均不以备件形式提供。

可供备件

BVA300 系列	'O' 型环组件 (可供NBR, Viton或硅)	7, 8, 11, 12, 16
维修组件	小齿轮垫圈	13, 14, 15
	其它	5, 6, 10, 17, 18

如何订购备件

通常使用“可供备件”栏中的描述来订购备件, 并注明气动执行器的型号。

注: 以上所有提及的备件作为统一的备件包提供。

例: 用于Spirax Sarco BVA 320S/08气动执行器的维修组件(带NBR “O” 形环)。

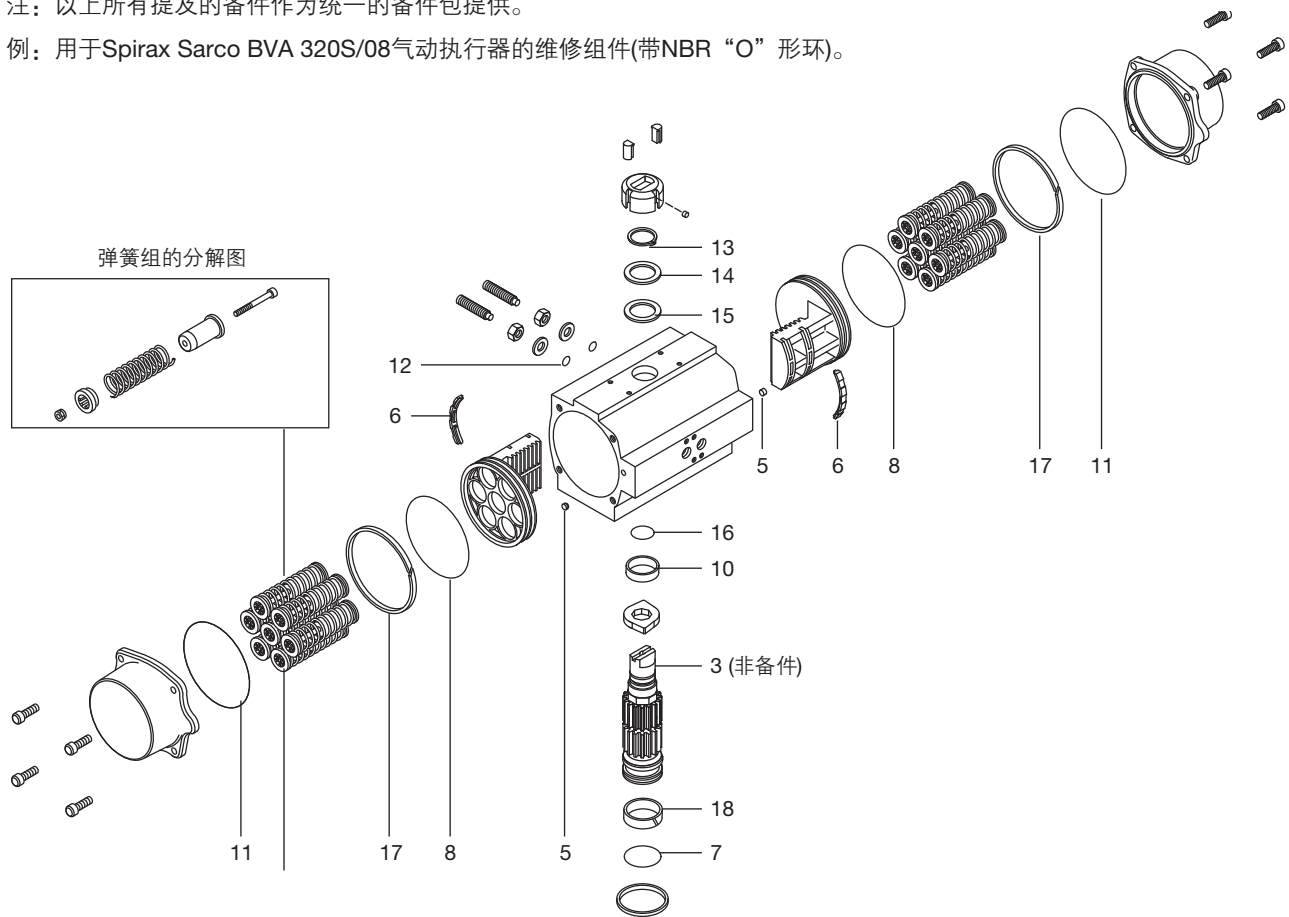

弹簧数量选择

根据供气压力的不同, BVA执行器具有不同的弹簧配置, 详细信息见IM-P372-24。

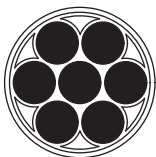

BVA	弹簧					
	S/4	S/6	S/8	S/10	S/12	S/14
310	•	•	•			
315 - 365			•	•	•	•

例: BVA325S/10有10根弹簧。

选型表

第165至172页部件的内容是为相关的Spirax Sarco球阀选择正确的气动执行器, 相当重要。对于没有在表中出现的阀门, 请联系斯派莎克。

用于三段式球阀的气动执行器选型表

M10Vi ISO, M10Si ISO和M10Ti ISO球阀

执行器工作压力 3 bar g

DN	双作用		单作用	
	BVA	BVL	BVA	BVL
1/4" RB - 3/8" RB	310D	300X	310S/4	300X
1/2" RB - 3/8" FB	310D	300X	310S/4	300X
3/4" RB - 1/2" FB	310D	300X	315S/8	300X
1" RB - 3/4" FB	315D	302X	320S/8	303X
1 1/4" RB - 1" FB	320D	311X	325S/8	311X
1 1/2" RB - 1 1/4" FB	330D	305X	340S/8	316X
2" RB - 1 1/2" FB	330D	306X	340S/8	307X
2 1/2" RB - 2" FB	335D	309X	340S/8	309X

执行器工作压力 4 bar g

双作用		单作用	
BVA	BVL	BVA	BVL
310D	300X	310S/6	300X
310D	300X	310S/6	300X
310D	300X	315S/10	300X
315D	302X	320S/10	303X
315D	310X	320S/10	311X
325D	305X	335S/10	316X
325D	306X	335S/10	307X
330D	308X	340S/10	309X

执行器工作压力 5 bar g

DN	双作用		单作用	
	BVA	BVL	BVA	BVL
1/4" RB - 3/8" RB	310D	300X	310S/6	300X
1/2" RB - 3/8" FB	310D	300X	310S/6	300X
3/4" RB - 1/2" FB	310D	300X	310S/6	300X
1" RB - 3/4" FB	315D	302X	320S/12	303X
1 1/4" RB - 1" FB	315D	310X	320S/12	311X
1 1/2" RB - 1 1/4" FB	320D	305X	330S/12	305X
2" RB - 1 1/2" FB	325D	306X	335S/12	307X
2 1/2" RB - 2" FB	325D	308X	335S/12	309X

执行器工作压力 6 bar g

双作用		单作用	
BVA	BVL	BVA	BVL
310D	300X	310S/8	300X
310D	300X	310S/8	300X
310D	300X	310S/8	300X
310D	302X	315S/14	302X
315D	310X	320S/14	311X
320D	305X	330S/14	305X
320D	306X	330S/14	306X
325D	308X	335S/14	309X

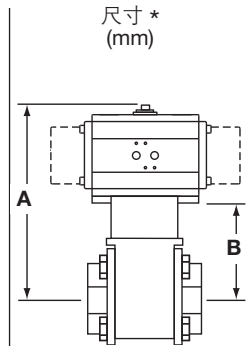

DN	A	B
1/4"	218	122
3/8"	218	122
1/2"	237	122
3/4"	261	124
1"	276	129
1 1/4"	333	134
1 1/2"	336	137
2"	342	143
2 1/2"	356	157

*注: A和B表示的是各阀门与最大推荐执行器安装时的最大尺寸。

M10Hi ISO 和 M10HTi球阀

执行器工作压力 3 bar g

DN	双作用		单作用	
	BVA	BVL	BVA	BVL
1/4" RB - 3/8" RB	315D	490X	320S/8	491X
1/2" RB - 3/8" FB	315D	490X	320S/8	491X
3/4" RB - 1/2" FB	315D	490X	325S/8	491X
1" RB - 3/4" FB	320D	493X	330S/8	493X
1 1/4" RB - 1" FB	325D	494X	340S/8	495X
1 1/2" RB - 1 1/4" FB	330D	496X	340S/8	497X
2" RB - 1 1/2" FB	330D	498X	340S/8	499X
2 1/2" RB - 2" FB	335D	502X	345S/8	503X

执行器工作压力 4 bar g

双作用		单作用	
BVA	BVL	BVA	BVL
310D	490X	320S/10	491X
310D	490X	320S/10	491X
315D	490X	320S/10	491X
320D	493X	325S/10	493X
325D	494X	335S/10	495X
325D	496X	335S/10	497X
330D	498X	340S/10	499X
335D	502X	340S/10	502X

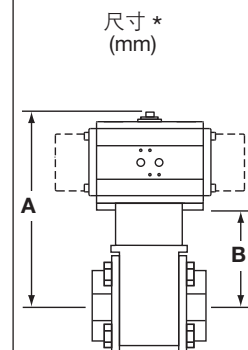

执行器工作压力 5 bar g

DN	双作用		单作用	
	BVA	BVL	BVA	BVL
1/4" RB - 3/8" RB	310D	490X	315S/12	490X
1/2" RB - 3/8" FB	310D	490X	315S/12	490X
3/4" RB - 1/2" FB	315D	490X	320S/12	491X
1" RB - 3/4" FB	315D	492X	325S/12	493X
1 1/4" RB - 1" FB	320D	494X	330S/12	494X
1 1/2" RB - 1 1/4" FB	325D	496X	335S/12	497X
2" RB - 1 1/2" FB	325D	498X	335S/12	499X
2 1/2" RB - 2" FB	330D	505X	335S/8	502X

执行器工作压力 6 bar g

双作用		单作用	
BVA	BVL	BVA	BVL
310D	490X	315S/14	490X
310D	490X	315S/14	490X
310D	490X	320S/14	491X
315D	492X	320S/14	493X
320D	494X	330S/14	494X
320D	496X	330S/14	496X
325D	498X	335S/14	499X
325D	505X	335S/14	502X

DN	A	B
1/4"	259	122
3/8"	259	122
1/2"	259	122
3/4"	271	124
1"	294	129
1 1/4"	333	134
1 1/2"	336	137
2"	342	143

*注: A和B表示的是各阀门与最大推荐执行器安装时的最大尺寸。

选型表

第165至172页部件的内容是为相关的Spirax Sarco球阀选择正确的气动执行器，相当重要。对于没有在表中出现的阀门，请联系斯派莎克。

用于三段式球阀的气动执行器选型表

M10HPi ISO球阀

执行器工作压力 3 bar g

DN	双作用		单作用	
	BVA	BVL	BVA	BVL
¼" RB - ⅜" RB	315D	490X	320S/8	491X
½" RB - ⅜" FB	315D	490X	320S/8	491X
¾" RB - ½" FB	315D	490X	325S/8	491X
1" RB - ¾" FB	320D	493X	330S/8	493X
1¼" RB - 1" FB	325D	494X	340S/8	495X
1½" RB - 1¼" FB	330D	496X	340S/8	497X
2" RB - 1½" FB	335D	499X	345S/8	500X

执行器工作压力 5 bar g

DN	双作用		单作用	
	BVA	BVL	BVA	BVL
¼" RB - ⅜" RB	310D	490X	315S/12	490X
½" RB - ⅜" FB	310D	490X	315S/12	490X
¾" RB - ½" FB	315D	490X	320S/12	491X
1" RB - ¾" FB	315D	492X	325S/12	493X
1¼" RB - 1" FB	320D	494X	330S/12	494X
1½" RB - 1¼" FB	325D	496X	335S/12	497X
2" RB - 1½" FB	330D	498X	340S/12	499X

*注：A和B表示的是各阀门与最大推荐执行器安装时的最大尺寸。

执行器工作压力 4 bar g

双作用		单作用	
BVA	BVL	BVA	BVL
310D	490X	320S/10	491X
310D	490X	320S/10	491X
315D	490X	320S/10	491X
320D	493X	325S/10	493X
325D	494X	335S/10	495X
325D	496X	335S/10	497X
335D	499X	340S/10	499X

执行器工作压力 6 bar g

双作用		单作用	
BVA	BVL	BVA	BVL
310D	490X	315S/14	490X
310D	490X	315S/14	490X
310D	490X	320S/14	491X
315D	492X	320S/14	493X
320D	494X	330S/14	494X
320D	496X	330S/14	496X
330D	498X	340S/14	499X

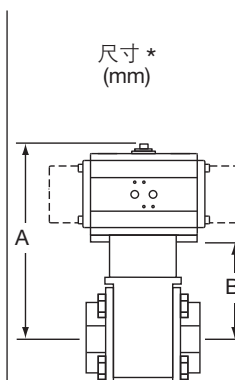

DN	A	B
¼"	259	122
⅜"	259	122
½"	269	122
¾"	289	124
1"	311	129
1¼"	333	134
1½"	358	137
2"	364	143

M10Pi ISO 球阀

执行器工作压力 3 bar g

DN	双作用		单作用	
	BVA	BVL	BVA	BVL
¼" RB - ⅜" RB	310D	490X	310S/4	490X
½" RB - ⅜" FB	310D	490X	310S/4	490X
¾" RB - ½" FB	310D	490X	315S/8	490X
1" RB - ¾" FB	315D	492X	320S/8	493X
1¼" RB - 1" FB	320D	494X	325S/8	494X
1½" RB - 1¼" FB	330D	496X	340S/8	497X
2" RB - 1½" FB	330D	498X	340S/8	499X
2½" RB - 2" FB	330D	505X	340S/8	502X

执行器工作压力 5 bar g

DN	双作用		单作用	
	BVA	BVL	BVA	BVL
¼" RB - ⅜" RB	310D	490X	310S/6	490X
½" RB - ⅜" FB	310D	490X	310S/6	490X
¾" RB - ½" FB	310D	490X	310S/6	490X
1" RB - ¾" FB	315D	492X	320S/12	493X
1¼" RB - 1" FB	315D	504X	320S/12	494X
1½" RB - 1¼" FB	320D	496X	330S/12	496X
2" RB - 1½" FB	325D	498X	335S/12	499X
2½" RB - 2" FB	325D	505X	335S/12	502X

*注：A和B表示的是各阀门与最大推荐执行器安装时的最大尺寸。

执行器工作压力 4 bar g

双作用		单作用	
BVA	BVL	BVA	BVL
310D	490X	310S/6	490X
310D	490X	310S/6	490X
310D	490X	315S/10	490X
315D	492X	320S/10	493X
315D	504X	320S/10	494X
325D	496X	335S/10	497X
325D	498X	335S/10	499X
330D	505X	340S/10	502X

执行器工作压力 6 bar g

双作用		单作用	
BVA	BVL	BVA	BVL
310D	490X	310S/8	490X
310D	490X	310S/8	490X
310D	490X	310S/8	490X
310D	492X	315S/14	492X
315D	504X	320S/14	494X
320D	496X	330S/14	496X
320D	498X	330S/14	498X
325D	505X	335S/14	502X

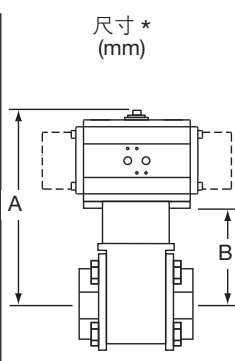

DN	A	B
¼"	218	122
⅜"	218	122
½"	237	122
¾"	261	124
1"	276	129
1¼"	333	134
1½"	336	137
2"	342	143
2½"	356	157

选型表

第165至172页部件的内容是为相关的Spirax Sarco球阀选择正确的气动执行器, 相当重要。对于没有在表中出现的阀门, 请联系斯派莎克。

用于三段式球阀的气动执行器选型表**M10F ISO 球阀****执行器工作压力 3 bar g**

DN	双作用		单作用	
	BVA	BVL	BVA	BVL
¼" RB - ⅜" RB	310D	440X	310S/4	440X
½" RB - ⅜" FB	310D	441X	310S/4	441X
¾" RB - ½" FB	310D	442X	315S/8	442X
1" RB - ¾" FB	315D	443X	320S/8	444X
1¼" RB - 1" FB	320D	446X	325S/8	446X
1½" RB - 1¼" FB	330D	447X	340S/8	448X
2" RB - 1½" FB	330D	449X	340S/8	450X
2½" RB - 2" FB	335D	452X	340S/8	452X

执行器工作压力 5 bar g

DN	双作用		单作用	
	BVA	BVL	BVA	BVL
¼" RB - ⅜" RB	310D	440X	310S/6	440X
½" RB - ⅜" FB	310D	441X	310S/6	441X
¾" RB - ½" FB	310D	442X	310S/6	442X
1" RB - ¾" FB	315D	443X	320S/12	444X
1¼" RB - 1" FB	315D	445X	320S/12	446X
1½" RB - 1¼" FB	320D	447X	330S/12	447X
2" RB - 1½" FB	325D	449X	335S/12	450X
2½" RB - 2" FB	325D	451X	335S/12	452X

执行器工作压力 4 bar g

双作用		单作用	
BVA	BVL	BVA	BVL
310D	440X	310S/6	440X
310D	441X	310S/6	441X
310D	442X	315S/10	442X
315D	443X	320S/10	444X
315D	445X	320S/10	446X
325D	447X	335S/10	448X
325D	449X	335S/10	450X
330D	451X	340S/10	452X

执行器工作压力 6 bar g

双作用		单作用	
BVA	BVL	BVA	BVL
310D	440X	310S/8	440X
310D	441X	310S/8	441X
310D	442X	310S/8	442X
310D	443X	315S/14	443X
315D	445X	320S/14	446X
320D	447X	330S/14	447X
320D	449X	330S/14	449X
325D	451X	335S/14	452X

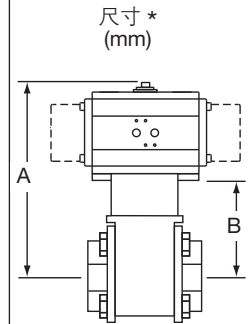

DN	A	B
¼"	213	117
⅜"	213	117
½"	235	120
¾"	260	123
1"	275	128
1¼"	334	135
1½"	336	137
2"	345	146
2½"	358	159

*注: A和B表示的是各阀门与最大推荐执行器安装时的最大尺寸。

选型表

第165至172页部件的内容是为相关的Spirax Sarco球阀选择正确的气动执行器，相当重要。对于没有在表中出现的阀门，请联系斯派莎克。

用于三段式球阀的气动执行器选型表

M70i ISO 球阀

执行器工作压力 3 bar g

DN	双作用		单作用	
	BVA	BVL	BVA	BVL
1/2"	315D	300X	320S/8	301X
3/4"	315D	300X	325S/8	301X
1"	320D	303X	325S/8	303X
1 1/2"	330D	306X	340S/8	307X
2"	335D	309X	345S/8	318X

执行器工作压力 4 bar g

双作用		单作用	
BVA	BVL	BVA	BVL
315D	300X	320S/10	301X
315D	300X	320S/10	301X
315D	302X	325S/10	303X
330D	306X	340S/10	307X
335D	309X	340S/10	309X

尺寸* (mm)

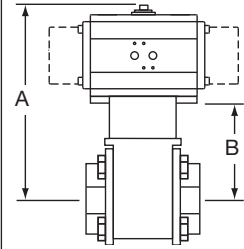

执行器工作压力 5 bar g

DN	双作用		单作用	
	BVA	BVL	BVA	BVL
1/2"	310D	300X	320S/12	301X
3/4"	315D	300X	320S/12	301X
1"	315D	302X	320S/12	303X
1 1/2"	325D	306X	335S/12	307X
2"	330D	308X	340S/12	309X

执行器工作压力 6 bar g

双作用		单作用	
BVA	BVL	BVA	BVL
310D	300X	315S/14	300X
310D	300X	320S/14	301X
315D	302X	320S/14	303X
325D	306X	335S/14	307X
330D	308X	335S/14	309X

DN	A	B
1/2"	259	122
3/4"	271	124
1"	276	129
1 1/2"	342	143
2"	378	157

*注：A和B表示的是各阀门与最大推荐执行器安装时的最大尺寸。

M80i ISO 球阀

执行器工作压力 3 bar g

DN	双作用		单作用	
	BVA	BVL	BVA	BVL
2 1/2"	335D	481X	345S/8	482X
3"	340D	481X	345S/8	482X
4"	340D	484X	350S/8	486X

执行器工作压力 4 bar g

双作用		单作用	
BVA	BVL	BVA	BVL
335D	481X	340S/10	481X
335D	481X	345S/10	482X
335D	484X	345S/10	485X

尺寸* (mm)

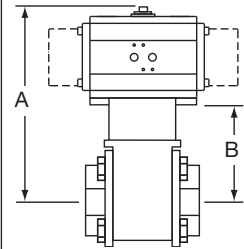

执行器工作压力 5 bar g

DN	双作用		单作用	
	BVA	BVL	BVA	BVL
2 1/2"	330D	480X	340S/12	481X
3"	335D	481X	340S/12	481X
4"	335D	484X	345S/12	485X

执行器工作压力 6 bar g

双作用		单作用	
BVA	BVL	BVA	BVL
330D	480X	340S/14	481X
330D	480X	340S/14	481X
335D	484X	340S/14	484X

DN	A	B
2 1/2"	407	186
3"	434	213
4"	499	250

*注：A和B表示的是各阀门与最大推荐执行器安装时的最大尺寸。

选型表

第165至172页部件的内容是为相关的Spirax Sarco球阀选择正确的气动执行器, 相当重要。对于没有在表中出现的阀门, 请联系斯派莎克。

用于三段式球阀的气动执行器选型表

M15 ISO 球阀

执行器工作压力 3 bar g

DN	双作用		单作用	
	BVA	BVL	BVA	BVL
¼" RB - ⅜" RB	310D	335X	315S/8	335X
½" RB - ⅝" FB	310D	335X	315S/8	335X
¾" RB - ½" FB	310D	336X	320S/8	337X
1" RB - ¾" FB	320D	339X	325S/8	339X
1¼" RB - 1" FB	320D	341X	330S/8	341X
1½" RB - 1¼" FB	330D	342X	340S/8	343X
2" RB - 1½" FB	330D	344X	340S/8	345X
2½" RB - 2" FB	335D	347X	345S/8	348X

执行器工作压力 5 bar g

DN	双作用		单作用	
	BVA	BVL	BVA	BVL
¼" RB - ⅜" RB	310D	335X	310S/6	335X
½" RB - ⅝" FB	310D	335X	310S/6	335X
¾" RB - ½" FB	310D	336X	315S/12	336X
1" RB - ¾" FB	315D	338X	320S/12	339X
1¼" RB - 1" FB	320D	341X	325S/12	341X
1½" RB - 1¼" FB	320D	342X	330S/12	342X
2" RB - 1½" FB	325D	344X	335S/12	345X
2½" RB - 2" FB	325D	346X	335S/12	347X

*注: A和B表示的是各阀门与最大推荐执行器安装时的最大尺寸。

执行器工作压力 4 bar g

双作用		单作用	
BVA	BVL	BVA	BVL
310D	335X	315S/10	335X
310D	335X	315S/10	335X
310D	336X	315S/10	336X
320D	339X	325S/10	339X
320D	341X	330S/10	341X
325D	342X	335S/10	343X
325D	344X	335S/10	345X
330D	346X	340S/10	347X

执行器工作压力 6 bar g

双作用		单作用	
BVA	BVL	BVA	BVL
310D	335X	310S/8	335X
310D	335X	310S/8	335X
310D	336X	315S/14	336X
315D	338X	320S/14	339X
315D	340X	325S/14	341X
320D	342X	330S/14	342X
320D	344X	330S/14	344X
325D	346X	335S/14	347X

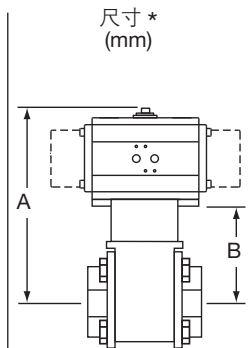

DN	A	B
¼"	235	120
⅝"	235	120
½"	257	120
¾"	270	123
1"	293	128
1¼"	334	135
1½"	336	137
2"	367	146
2½"	380	159

选型表

第165至172页部件的内容是为相关的Spirax Sarco球阀选择正确的气动执行器, 相当重要。对于没有在表中出现的阀门, 请联系斯派莎克。

用于二段式球阀的气动执行器选型表

M31V ISO 和 M31S ISO 球阀

执行器工作压力 3 bar g

DN	双作用		单作用	
	BVA	BVL	BVA	BVL
2"	325D	400X	335S / 8	401X
2½"	330D	402X	340S / 8	403X
3"	330D	402X	345S / 8	404X
4"	345D	406X	355S / 8	407X
6"	355D	409X	365S / 8	414X
8"	360D	413X	-	-

执行器工作压力 4 bar g

DN	双作用		单作用	
	BVA	BVL	BVA	BVL
2"	320D	400X	330S / 10	400X
2½"	325D	402X	335S / 10	403X
3"	330D	402X	340S / 10	403X
4"	340D	405X	350S / 10	407X
6"	355D	409X	360S / 10	410X
8"	355D	412X	360S / 12	413X

执行器工作压力 5 bar g

DN	双作用		单作用	
	BVA	BVL	BVA	BVL
2"	320D	400X	330S / 12	400X
2½"	320D	402X	330S / 12	402X
3"	325D	402X	335S / 12	403X
4"	335D	405X	350S / 12	407X
6"	350D	409X	360S / 12	410X
8"	355D	412X	360S / 12	413X

执行器工作压力 6 bar g

DN	双作用		单作用	
	BVA	BVL	BVA	BVL
2"	320D	400X	330S / 14	400X
2½"	320D	402X	330S / 14	402X
3"	325D	402X	335S / 14	403X
4"	335D	405X	345S / 14	406X
6"	350D	409X	360S / 14	410X
8"	350D	412X	360S / 14	413X

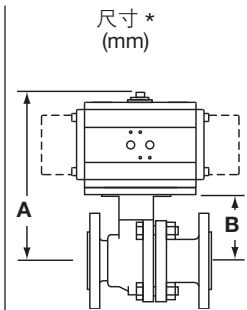

DN	A	B
2"	340	158
2½"	371	172
3"	400	179
4"	488	208
6"	747	313
8"	731	348

*注: A和B表示的是各阀门与最大推荐执行器安装时的最大尺寸。

M33V ISO, M33S ISO 和 M33F ISO 球阀

执行器工作压力 3 bar g

DN	双作用		单作用	
	BVA	BVL	BVA	BVL
2"	330D	510X	340S/8	511X
2½"	335D	513X	345S/8	514X
3"	340D	513X	350S/8	526X
4"	350D	517X	360S/8	527X
6"	360D	520X	365S/8	521X
8"	365D	525X	-	-

执行器工作压力 4 bar g

DN	双作用		单作用	
	BVA	BVL	BVA	BVL
2"	330D	510X	335S/10	511X
2½"	335D	513X	340S/10	513X
3"	335D	513X	345S/10	514X
4"	345D	516X	355S/10	517X
6"	355D	519X	360S/10	520X
8"	360D	524X	365S/10	525X

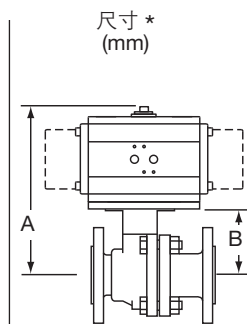

DN	A	B
2"	356	157
2½"	390	169
3"	426	177
4"	647	264
6"	750	316
8"	785	351

执行器工作压力 5 bar g

DN	双作用		单作用	
	BVA	BVL	BVA	BVL
2"	325D	510X	335S/12	511X
2½"	330D	512X	340S/12	513X
3"	335D	513X	340S/12	513X
4"	345D	516X	355S/12	517X
6"	350D	519X	360S/12	520X
8"	360D	524X	365S/12	525X

执行器工作压力 6 bar g

DN	双作用		单作用	
	BVA	BVL	BVA	BVL
2"	325D	510X	335S/14	511X
2½"	330D	512X	335S/14	513X
3"	335D	513X	340S/14	513X
4"	345D	516X	350S/14	517X
6"	350D	519X	360S/14	520X
8"	360D	524X	365S/14	525X

*注: A和B表示的是各阀门与最大推荐执行器安装时的最大尺寸。

选型表

第165至172页部件的内容是为相关的Spirax Sarco球阀选择正确的气动执行器, 相当重要。对于没有在表中出现的阀门, 请联系斯派莎克。

用于一体式球阀的气动执行器选型表

M20S 球阀

执行器工作压力 3 bar g

DN	双作用		单作用	
	BVA	BVL	BVA	BVL
1"	320D	461X	325S/8	461X
1¼"	320D	461X	325S/8	461X
1½"	320D	463X	330S/8	463X
2"	320D	463X	330S/8	463X
2½"	330D	464X	340S/8	465X
3"	335D	467X	345S/8	468X
4"	335D	467X	345S/8	468X
6"	355D	471X	365S/8	473X

执行器工作压力 4 bar g

DN	双作用		单作用	
	BVA	BVL	BVA	BVL
1"	315D	460X	320S/10	461X
1¼"	315D	460X	320S/10	461X
1½"	320D	463X	325S/10	463X
2"	320D	463X	330S/10	463X
2½"	325D	464X	335S/10	465X
3"	330D	466X	340S/10	467X
3½"	335D	467X	340S/10	467X
6"	355D	471X	360S/10	472X

执行器工作压力 5 bar g

DN	双作用		单作用	
	BVA	BVL	BVA	BVL
1"	315D	460X	320S/12	461X
1¼"	315D	460X	320S/12	461X
1½"	315D	462X	325S/12	463X
2"	320D	463X	325S/12	463X
2½"	325D	464X	335S/12	465X
3"	330D	466X	340S/12	467X
4"	330D	466X	340S/12	467X
6"	350D	471X	360S/12	472X

执行器工作压力 6 bar g

DN	双作用		单作用	
	BVA	BVL	BVA	BVL
1"	315D	460X	320S/14	461X
1¼"	315D	460X	320S/14	461X
1½"	315D	462X	325S/14	463X
2"	315D	462X	325S/14	463X
2½"	320D	464X	330S/14	464X
3"	325D	466X	335S/14	467X
4"	330D	466X	340S/14	467X
6"	345D	470X	360S/14	472X

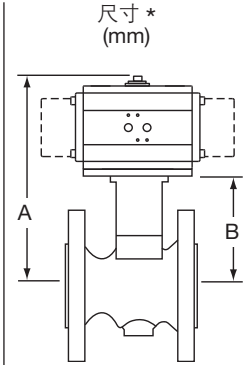

DN	A	B
1"	276	129
1¼"	279	132
1½"	308	143
2"	316	151
2½"	355	156
3"	389	168
4"	401	180
6"	649	215

*注: A和B表示的是各阀门与最大推荐执行器安装时的最大尺寸。

M21S ISO 球阀

执行器工作压力 3 bar g

DN	双作用		单作用	
	BVA	BVL	BVA	BVL
½"	310D	350X	320S/8	351X
¾"	315D	352X	320S/8	353X
1"	315D	354X	320S/8	355X
1¼"	320D	355X	325S/8	355X
1½"	320D	357X	330S/8	357X
2"	320D	357X	330S/8	357X
2½"	330D	358X	340S/8	359X
3"	335D	361X	345S/8	362X
4"	340D	361X	350S/8	363X

执行器工作压力 4 bar g

DN	双作用		单作用	
	BVA	BVL	BVA	BVL
1"	310D	350X	315S/10	350X
1¼"	310D	352X	320S/10	353X
1½"	315D	354X	320S/10	355X
2"	315D	354X	325S/10	355X
2½"	320D	357X	325S/10	357X
3"	320D	357X	325S/10	357X
3½"	325D	358X	335S/10	359X
4"	335D	361X	340S/10	361X
6"	340D	361X	350S/10	363X

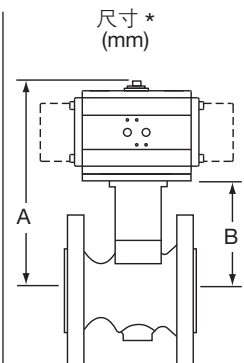

执行器工作压力 5 bar g

DN	双作用		单作用	
	BVA	BVL	BVA	BVL
½"	310D	350X	315S/12	350X
¾"	310D	352X	315S/12	352X
1"	315D	354X	320S/12	355X
1¼"	315D	354X	320S/12	355X
1½"	315D	356X	325S/12	357X
2"	315D	356X	325S/12	357X
2½"	325D	358X	335S/12	359X
3"	330D	360X	340S/12	361X
4"	335D	361X	345S/12	362X

执行器工作压力 6 bar g

DN	双作用		单作用	
	BVA	BVL	BVA	BVL
½"	310D	350X	315S/14	350X
¾"	310D	352X	315S/14	352X
1"	310D	354X	315S/14	354X
1¼"	315D	354X	320S/14	355X
1½"	315D	356X	320S/14	357X
2"	315D	356X	320S/14	357X
2½"	320D	358X	330S/14	358X
3"	330D	360X	335S/14	361X
4"	335D	361X	345S/14	362X

DN	A	B
½"	257	120
¾"	260	123
1"	259	122
1¼"	274	127
1½"	301	136
2"	307	142
2½"	353	154
3"	379	158
4"	426	177

*注: A和B表示的是各阀门与最大推荐执行器安装时的最大尺寸。

选型表

第4至12页部件的内容是为相关的Spirax Sarco球阀选择正确的气动执行器, 相当重要。对于没有在表中出现的阀门, 请联系斯派莎克。

用于一体式球阀的气动执行器选型表

M21Vi ISO, M21Si ISO 和 M21Fi ISO 球阀

M40Vi ISO, M40Si ISO 和 M40Fi ISO 球阀

执行器工作压力 3 bar g

DN	双作用		单作用	
	BVA	BVL	BVA	BVL
1/2"	310D	300X	320S/8	301X
3/4"	310D	300X	320S/8	301X
1"	315D	302X	320S/8	303X
1 1/4"	320D	494X	325S/8	494X
1 1/2"	320D	306X	330S/8	306X
2"	320D	306X	330S/8	306X
2 1/2"	330D	510X	340S/8	511X
3"	335D	513X	345S/8	514X
4"	340D	513X	350S/8	526X
6"	345D	516X	350S/8	517X

执行器工作压力 4 bar g

双作用		单作用	
BVA	BVL	BVA	BVL
310D	300X	315S/10	300X
310D	300X	315S/10	300X
315D	302X	320S/10	303X
315D	504X	320S/10	494X
320D	306X	325S/10	306X
320D	306X	330S/10	306X
325D	510X	335S/10	511X
335D	513X	340S/10	513X
335D	513X	345S/10	514X
340D	515X	350S/10	517X

执行器工作压力 5 bar g

DN	双作用		单作用	
	BVA	BVL	BVA	BVL
1/2"	310D	300X	315S/12	300X
3/4"	310D	300X	315S/12	300X
1"	315D	302X	320S/12	303X
1 1/4"	315D	504X	320S/12	494X
1 1/2"	315D	506X	325S/12	306X
2"	320D	306X	325S/12	306X
2 1/2"	325D	510X	335S/12	511X
3"	330D	512X	340S/12	513X
4"	335D	513X	340S/12	513X
6"	340D	515X	345S/12	516X

执行器工作压力 6 bar g

双作用		单作用	
BVA	BVL	BVA	BVL
310D	300X	315S/14	300X
310D	300X	315S/14	300X
310D	302X	315S/14	302X
315D	504X	320S/14	494X
315D	506X	325S/14	306X
315D	506X	325S/14	306X
320D	510X	330S/14	510X
330D	512X	335S/14	513X
335D	513X	340S/14	513X
335D	515X	345S/14	516X

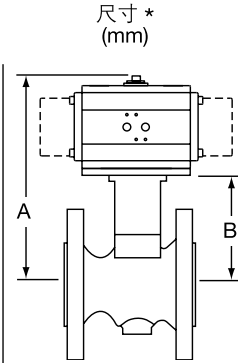

DN	A	B
1/2"	261	124
3/4"	261	124
1"	266	129
1 1/4"	281	134
1 1/2"	303	138
2"	308	143
2 1/2"	356	157
3"	383	162
4"	426	177
6"	513	264

*注: A和B表示的是各阀门与最大推荐执行器安装时的最大尺寸。

选型表

第165至172页部件的内容是为相关的Spirax Sarco球阀选择正确的气动执行器,相当重要。对于没有在表中出现的阀门,请联系斯派莎克。

用于一体式球阀的气动执行器选型表

M40V ISO, M40S ISO 和 M40F ISO 球阀

执行器工作压力 3 bar g

DN	双作用		单作用		
	BVA	BVL	BVA	BVL	
1"	315D	370X	320S/08	371X	
1½"	320D	371X	325S/08	371X	
2"	320D	373X	330S/08	373X	
2½"	325D	374X	335S/08	375X	
3"	ASME 150	330D	376X	340S/08	377X
	ASME 300	330D	378X	340S/08	379X
4"	330D	380X	340S/08	381X	
6"	345D	384X	350S/08	385X	

执行器工作压力 4 bar g

双作用		单作用	
BVA	BVL	BVA	BVL
315D	370X	320S/10	371X
315D	370X	320S/10	371X
320D	373X	325S/10	373X
320D	374X	330S/10	374X
325D	376X	335S/10	377X
325D	378X	335S/10	379X
330D	380X	340S/10	381X
340D	383X	350S/10	385X

执行器工作压力 5 bar g

DN	双作用		单作用		
	BVA	BVL	BVA	BVL	
1"	310D	370X	320S/12	371X	
1½"	315D	370X	320S/12	371X	
2"	315D	372X	325S/12	373X	
2½"	320D	374X	330S/12	374X	
3"	ASME 150	325D	376X	330S/12	376X
	ASME 300	325D	378X	330S/12	378X
4"	325D	380X	335S/12	381X	
6"	335D	383X	345S/12	384X	

执行器工作压力 6 bar g

双作用		单作用	
BVA	BVL	BVA	BVL
310D	370X	315S/14	370X
310D	370X	320S/14	371X
315D	372X	320S/14	373X
320D	374X	330S/14	374X
320D	376X	330S/14	376X
320D	378X	330S/14	378X
325D	380X	335S/14	381X
335D	383X	345S/14	384X

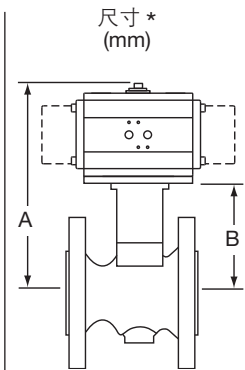

DN	A	B	
1"	261	124	
1½"	286	139	
2"	307	142	
2½"	337	155	
3"	ASME 150	353	154
	ASME 300	362	163
4"	371	172	
6"	445	196	

*注: A和B表示的是各阀门与最大推荐执行器安装时的最大尺寸。

M45 ISO 球阀

执行器工作压力 3 bar g

DN	双作用		单作用		
	BVA	BVL	BVA	BVL	
1"	315D	420X	320S/8	421X	
1½"	320D	421X	325S/8	421X	
2"	320D	424X	330S/8	424X	
2½"	330D	425X	340S/8	426X	
3"	ASME150	335D	428X	345S/8	429X
	ASME 300	335D	431X	345S/8	432X
4"	345D	434X	355S/8	435X	
6"	350D	437X	360S/8	438X	

执行器工作压力 4 bar g

双作用		单作用	
BVA	BVL	BVA	BVL
315D	420X	320S/10	421X
315D	420X	325S/10	421X
320D	424X	325S/10	424X
325D	425X	335S/10	426X
330D	427X	340S/10	428X
330D	430X	340S/10	431X
340D	433X	350S/10	435X
350D	437X	360S/10	438X

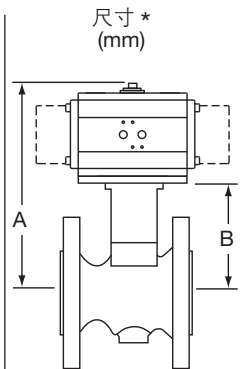

执行器工作压力 5 bar g

DN	双作用		单作用		
	BVA	BVL	BVA	BVL	
1"	310D	420X	320S/12	421X	
1½"	315D	420X	320S/12	421X	
2"	315D	423X	325S/12	424X	
2½"	325D	425X	335S/12	426X	
3"	ASME 150	330D	427X	335S/12	428X
	ASME 300	330D	430X	335S/12	431X
4"	335D	433X	345S/12	434X	
6"	345D	436X	355S/12	437X	

执行器工作压力 6 bar g

双作用		单作用	
BVA	BVL	BVA	BVL
310D	420X	315S/14	420X
315D	420X	320S/14	421X
315D	423X	320S/14	424X
320D	425X	330S/14	425X
325D	427X	335S/14	428X
325D	430X	335S/14	431X
335D	433X	345S/14	434X
345D	436X	355S/14	437X

DN	A	B	
1"	239	124	
1½"	276	139	
2"	279	142	
2½"	320	155	
3"	ASME 150	336	154
	ASME 300	345	163
4"	393	172	
6"	476	196	

*注: A和B表示的是各阀门与最大推荐执行器安装时的最大尺寸。