



Cert. No. LRQ 0963008

ISO 9001

spirax
sarco

TI-P025-01
ST Issue 7

SM45 双金属式蒸汽疏水阀

简介

斯派莎克SM45系可维修型中压双金属式蒸汽疏水阀，其工作部件由一系列双金属元件组成。可预先设定在低于饱和蒸汽温度下排放冷凝水，空气和其它不凝性气体。阀体和阀盖为锻造，可提供一体式法兰连接。

标准

本产品符合欧洲压力设备指令97/23/EC。

口径和管道连接

1/2", 3/4", 1"螺纹连接BSP或NPT

对接焊80牌号管和承插焊BS 3799 Class 3000。

DN15, 20, 25和40标准法兰DIN 2546 PN64, ANSI 300, ANSI 600和JIS/KS 30K。

限制条件

阀体设计条件	PN63
PMA - 最大允许压力	63 bar g@210°C
TMA - 最高允许温度	450°C@45 bar g
PMO - 最大工作压力	45 bar g@450°C
TMO - 最高工作温度	450°C@45 bar g
最低工作温度	0°C
设计最大冷态水试验压力	
法兰PN64, 螺纹, 对插焊和承插焊	109 bar g
法兰ANSI 300	80 bar g
法兰ANSI 600	109 bar g
法兰JIS/KS 30K	79 bar g

工作范围

螺纹, 承插焊, 对焊和法兰JIS/KS 30K。

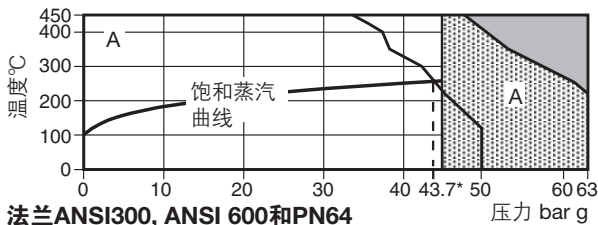

法兰ANSI300, ANSI 600和PN64

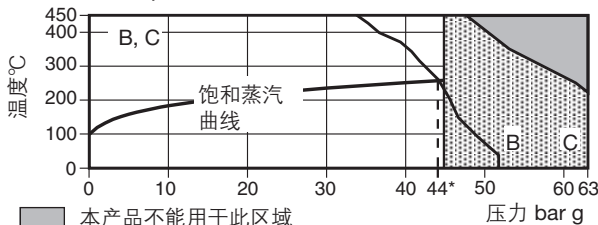

■ 本产品不能用于此区域

▨ 本产品不应用于此区域, 否则可能会损坏其内部件。

*PMO 饱和蒸汽下建议最大工作压力。

A - A 螺纹, 承插焊, 对焊和法兰JIS/KS 30K。

B - B 法兰ANSI 300。

C - C 法兰ANSI600和PN64。

Kvs值

口径	DN15-1/2"	DN20-3/4"	DN25-1"	DN40-1 1/2"
K _v 值	0.25	0.6	0.6	0.6
转换公式	Cv(UK) = Kv × 0.963		Cv(US) = Kv × 1.156	

SM45

图示为对焊连接型

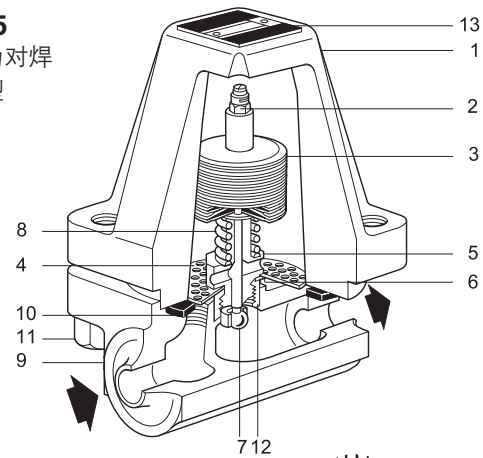

3/4"至1"的阀芯布置如上

图所示

右图为 1/2"的阀芯布置

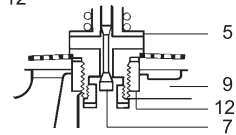

材质

序号	部件	材质
1	阀盖	合金钢 DIN 17243 13Cr Mo44 (W/S 1.7335)
2	锁定螺母	不锈钢 BS 970 303 S21
3	热静力元件	抗腐蚀性双金属 和不锈钢 1/2"-Rau Type RR 3/4"-1"Type 100
4	过滤网	不锈钢 ASTM A240 316L
5	阀座	不锈钢 BS 970 431 S29
6	阀座垫片	不锈钢 BS 1449 304 S12
7	阀芯	不锈钢 BS 970 431 S29
8	弹簧	不锈钢 BS 2056 302 S26
9	阀体	合金钢 DIN 17245 CS 22 Mo4
10	阀盖垫片	石墨填充不锈钢片
	阀盖螺栓	合金钢 ASTM A193 Gr. B7
11	阀盖螺帽	碳钢 BS 4882 Gr. 2H
	阀盖垫圈	碳钢 BS 4320 Table 1 Form A
12	阀座	不锈钢 BS 970 321 S20
13	铭牌	不锈钢 BS 1449 304 S16

证书

本产品可提供EN 10204 3.1证书。

注: 如需提供证书, 请在订购时注明。

排量

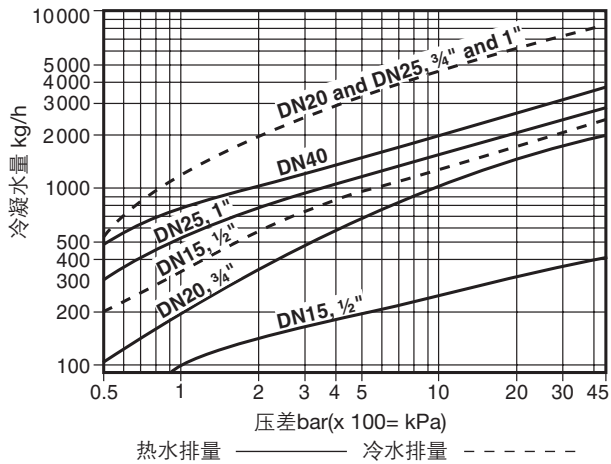

尺寸/重量(近似)单位:mm和kg

螺纹, 对接焊和承插焊

口径	A	C	D	E	H	重量
1/2"	130	102	138	24	108	5.4
3/4"	130	102	138	24	108	5.4
1"	130	102	138	24	108	5.4

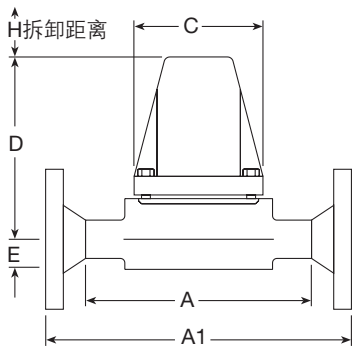

法兰

口径	A	C	D	E	H	重量
DN15	210	102	138	24	108	7.2
DN20	230	102	138	24	108	8.6
DN25	230	102	138	24	108	9.5
DN40	260	102	146	30	114	13.6

安全信息

详见随产品提供的安装维修指南(IM-P025-02)。

安装

详细信息请参考随产品提供的安装维修指南。SM45应水平安装, 确保双金属元件处于水平方向, 阀盖位于顶部。当使用电弧焊接疏水阀至管道上时, 无需将双金属元件取出。

维修

详见随产品提供的安装维修指南(IM-P025-02)。

处理

本产品可循环使用, 处置行当不会造成环境危害。

订购说明

例: 1-斯派莎克1/2"SM45双金属疏水阀BSP螺纹连接。

备件

图中可供备件以实线显示, 虚线部分不作为备件提供。

可供备件

双金属元件组(阀芯, 阀座和阀座垫片)	2, 3, 6
过滤网(3个)	4
垫片组(3件)	6, 10

重要提示

*旧型号SM45的备件中包含4个长阀盖螺栓或8个垫片和螺帽用于装配阀体和阀盖。

当前型号SM45的备件中包含4个短螺栓和4个垫片和螺帽。

订购备件

按上述说明订购备件, 并注明疏水阀的口径和型号。

例: 1-双金属元件组, 用于斯派莎克DN25 SM45蒸汽疏水阀。

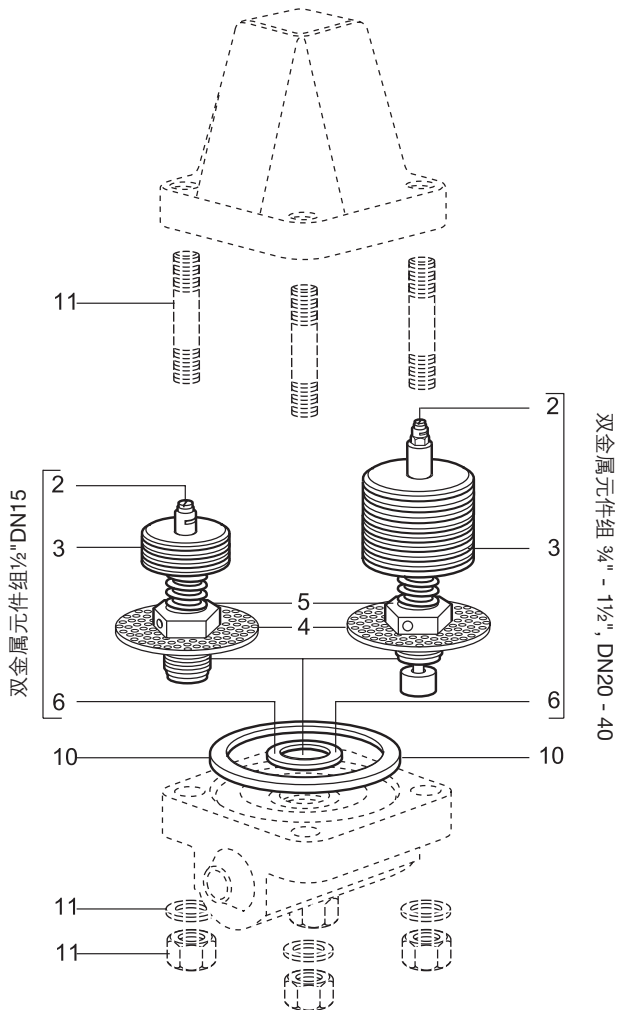

推荐拧紧力矩

部件	或 mm	N m
5	27 A/F	120 - 132
11	19 A/F M12	110 - 120

